

BESCHRIJVING

- Produceert een holle kegelsproeipatroon met behulp van een externe deflector.
- Relatief gelijkmatige verdeling bij lage drukken.
- Produceert grovere druppels dan een normale holle kegelspray.
- De standaard spuithoek is 164°, maar is ook beschikbaar met andere spuithoeken.
- De deflector is veerbelast en zal onder druk "omhoog springen" om het spuitpatroon te produceren. Wanneer de druk afneemt, keert de deflector terug om het binnendringen van vloeistof te voorkomen.
- Vervaardigd met een 3/4" buitendraad
- Gemaakt van roestvrij staal 316



TECHNISCHE GEGEVENS

TYPE	Debiet (lpm) @ druk (bar)							
	0,7	1,0	2,0	3,0	4,0	5,0	6,0	7,0
3/4" PU 50	9,61	11,61	16,07	19,89	22,77	25,50	27,93	30,19
3/4" PU 60	11,44	13,84	19,20	23,67	27,23	30,69	33,61	36,14
3/4" PU 70	13,27	16,07	22,77	27,46	32,14	35,88	39,30	42,54
3/4" PU 80	15,10	18,75	25,45	31,72	36,61	41,06	44,98	48,03
3/4" PU 90	16,73	20,00	28,95	35,10	40,95	45,02	50,01	54,00
3/4" PU 100	19,21	22,77	31,70	39,30	45,53	51,00	55,87	60,38
3/4" PU 125	24,01	28,46	39,62	49,12	56,91	63,75	69,83	75,48
3/4" PU 150	28,6	34,2	48,4	59,3	68,4	76,5	83,8	90,5

Maximaal aanbevolen druk: 14 bar.G.

AFMETINGEN

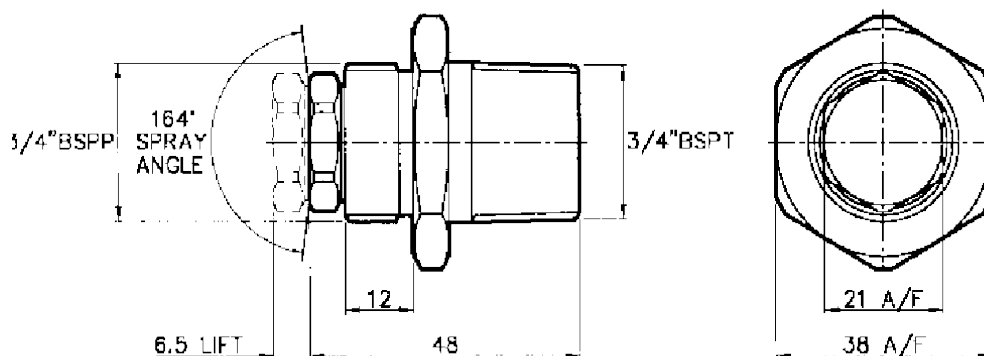

HOE TE BESTELLEN

3/4" PU type
3/4" PU 90